

# LEDinspect MINI250

## Luces de inspección



Multi-Angle  
Light output

### Emisión de luz multiángulo

Gran flexibilidad y diversas posibilidades de ajuste gracias al posicionamiento multiángulo



### 250 Lumen

3 light functions: Up to 250lm -high  
Up to 130lm -low  
Hasta 40 lm de luz de linterna



### Cable USB y enchufe

Batería recargable. Cable de carga USB y enchufe de alimentación incluidos en el suministro.

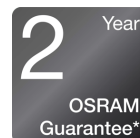

### 2 años de garantía del OSRAM\*

Las medidas sistemáticas de garantía premium apuntalan la calidad de la mano de obra y la funcionalidad de nuestros productos. La tecnología innovadora y la excelente calidad es realmente rentable para nuestros clientes

## Hoja de datos de producto



### Luz es versatilidad

Esta lámpara de inspección de alta calidad de OSRAM es perfecta para el uso profesional y privado. Con tres funciones de luz - alta con hasta 250lm, baja con hasta 130lm y función de linterna con hasta 70lm, hay una luz para adaptarse a la tarea en cuestión. La base flexible de 180° ofrece una mayor flexibilidad para poder ajustar el haz de luz donde sea necesario. La luz de inspección es recargable, y el indicador de nivel de carga integrado muestra el estado actual de la batería con hasta 3h de funcionamiento a alta potencia o hasta 6h a baja potencia. En el volumen de suministro se incluye un cable de carga USB tipo C y el adaptador de corriente correspondiente. De acuerdo con el grado de protección IP65, esta luz de inspección tiene protección contra el polvo y la entrada de agua y se ha probado la resistencia a los impactos de acuerdo con IK07. Esta lámpara LED es fácil de transportar, tiene una superficie antideslizante y repelente a la suciedad, incluye un gancho e imanes integrados para trabajar con las manos libres y una fácil fijación, por lo que es ideal para actividades artesanales, reparaciones de automóviles y en la vida cotidiana. Además, OSRAM ofrece una garantía de 2 años para este producto\*.

## Hoja de datos de producto

### Datos técnicos

#### Información de producto

Referencia para pedido	LEDIL401
Aplicación (Categoría y producto específico)	LED inspection lights

#### Datos eléctricos

Potencia nominal	7.40 W
Tensión nominal	3.7 V

#### Datos Fotométricos

Temperatura de color	6000 K
Flujo luminoso	250 lm
Tono de luz LED	blanco

#### Información módulos LED

Número de LED por módulo	2
--------------------------	---

#### Dimensiones y peso

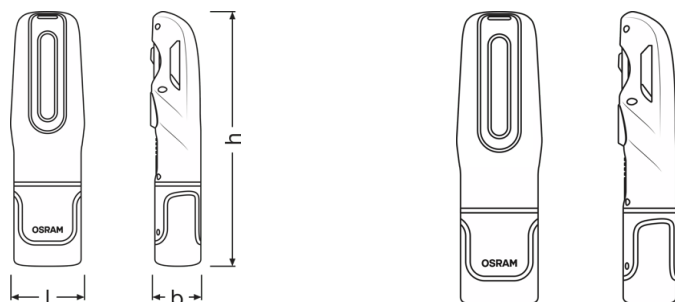

Peso del producto	215.00 g
Largo	200.0 mm
Ancho	56.0 mm
Alto	41 mm

#### Colores y materiales

Color del casquillo	Negro / Orange
---------------------	----------------

#### Duración de vida

Garantía	2 years
----------	---------

## Hoja de datos de producto

### Datos adicionales del producto

Tipo de batería	Rechargeable
Número de pilas incluidas	1
Alcance de la batería	Yes
Batería	High-quality lithium-ion battery

### Capacidades

Tecnología	LED
------------	-----

### Certificados & Normas

Normas	CE/EMC/MSDS/ROHS
IK Class	IK07

### Categorías específicas del país

Referencia para pedido	LEDIL401
------------------------	----------

### Environmental information

Information according Art. 33 of EU Regulation (EC) 1907/2006 (REACH)	
Date of Declaration	07-03-2024
Primary Article Identifier	4052899623828
Candidate List Substance 1	Lead
CAS No. of substance 1	7439-92-1
Safe Use Instruction	The identification of the Candidate List substance is sufficient to allow safe use of the article.
Declaration No. in SCIP database	94ddcbeb-ba73-4700-a565-7ccc51aa1508



Detail



Detail



Detail



## Hoja de datos de producto

### Logistical Data

Código del producto	Descripción del producto	Unidad de embalaje (Piezas/unidad)	Dimensiones (largo x ancho x alto)	Volúmen	Peso bruto
4052899623828	INSPECTION LAMP	Estuche de cartón 1	90 mm x 50 mm x 210 mm	0.95 dm <sup>3</sup>	635.00 g
4052899623941	INSPECTION LAMP	Embalaje de envío 6	200 mm x 170 mm x 240 mm	8.16 dm <sup>3</sup>	5710.00 g

El código del producto mencionado describe la unidad más pequeña de la cantidad que se puede pedir. Una unidad de envío puede contener uno o más productos individuales. Al cursar un pedido, introduzca la cantidad de la unidad de envío o su múltiple.

### Descarga datos

Fichero
 User instruction LEDinspect MINI 250
 Aplicación de película LEDinspect Inspection Lights Trailer

#### Aviso de aplicación:

Para obtener información más detallada sobre la aplicación y los gráficos, consulte la hoja de datos del producto y las instrucciones de uso.

\*consulte las condiciones exactas en:

[www.osram.es/garantia-automovil](http://www.osram.es/garantia-automovil)

#### Consejos de aplicación

Para más información detallada sobre la aplicación y gráficos vea la hoja de datos del producto.

#### Aviso

Sujeto a cambios sin aviso. Excepto errores y omisiones. Asegúrese de utilizar la emisión más reciente.

# OSRAM